

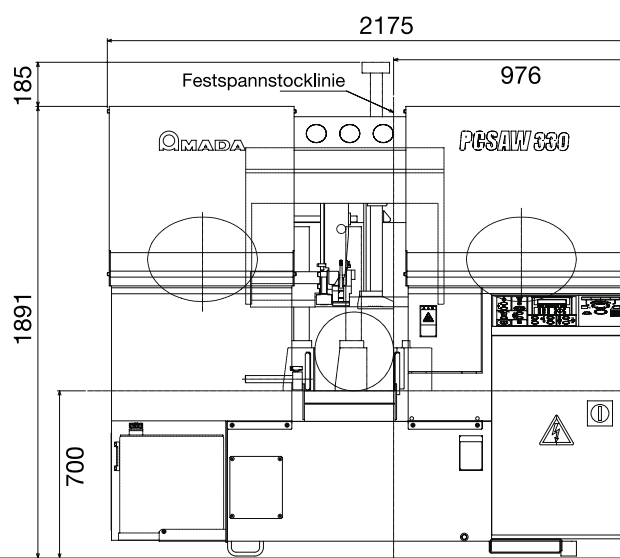

Более тонкое полотно позволяет снизить  
объем стружки на 25%!  
PCSAW-330 + SMARTCUT BAND 41 x 0,9

# PCSAW-330

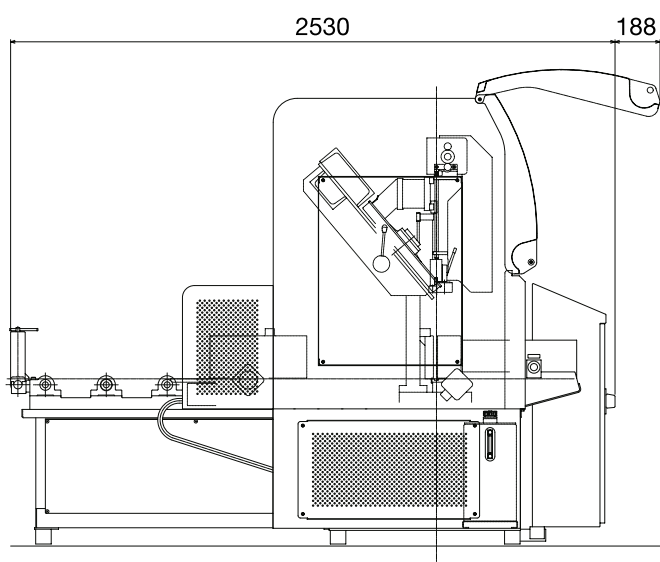

## PCSAW-330: Технология «Импульсной резки» с применением более тонкого полотна - 41 x 0,9

Ленточнопильный станок PCSAW-330 позволяет увеличить производительность и экономическую эффективность благодаря комбинации двух новых разработок AMADA – **ТЕХНОЛОГИИ «ИМПУЛЬСНОЙ РЕЗКИ» И БОЛЕЕ ТОНКОГО ПОЛОТНА SMARTCUT BAND**

Непрерывные импульсы, генерированные в направлении подачи полотна, при использовании технологии «Импульсной резки» приводят к повышенной производительности

Чередующаяся нагрузка и разгрузка вершины зубьев приводит к значительному снижению сопротивления резу.

Применение пильного полотна «SMARTCUT BAND», толщиной всего 0,9 мм, специально разработанного для данного типа станков, снижает объем стружки на 25%, что особенно актуально при резке дорогостоящих материалов, таких, как нержавеющие стали и цветные металлы.

Все эти факторы позволяют рассматривать станок AMADA PCSAW-330 с наибольшим интересом.



### Технические данные PCSAW-330

Диапазон резки:	Ø 330 мм, 330 x 330 мм	
Пакетная резка:	макс. В=250 мм; мин. В=150 мм	макс. Н=160 мм; мин. Н=25 мм
Мощность привода:	пилы	3,70 кВт
	гидронасоса	1,50 кВт
	пульсатора	0,40 кВт
Ход тисков:	500 мм	
Скорость полотна:	15-120 м/мин – ступенчатая регулировка	
Высота стола:	700 мм	

Размеры полотна:	41 x 0,9 x 4.115 мм SMARTCUT BAND По Вашему запросу может быть установлено ленточное полотно шириной 41 мм со стандартной толщиной – 1,3 мм
------------------	--

Размеры станка:	2 175 x 2 080 x 2 530 мм
Вес:	1.800 кг
Цвет:	красный с черным

### Дополнительно

Тиски для зажима пакета (комплект)

Возможны изменения

ООО «AMADA» 129226 г. Москва, ул. Докукина, д. 16, к. 3  
Телефон: (495) 518-9903 · Факс: (495) 518-9904  
www.amada.ru · e-mail alexey.lystsev@amada.at

AMADA Sägetechnik Deutschland Niederlassung der AMADA Austria GmbH  
Landstraße 25 · 42781 Haan · Postfach 1154 · 42755 Haan  
Telefon 02129 / 579-03 · Telefax 02129 / 579-339 · www.amada.at

